

Jirčanka 13



taška základní

taška okrajová levá

taška okrajová pravá



taška protisněhová

taška větrací

taška pro připojení hřebene



taška pro připojení hřebene okrajová levá

taška pro připojení hřebene okrajová pravá

taška prostupová



Těsnící manžeta pro těsnění prostupových komínků průměr 100–120 mm (500 x 500 mm)

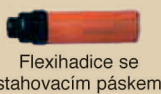

Flexihadice se stahovacím páskem



Butylpáska – oboustranná, 20 x 1,5 (1 role = 3 bm)

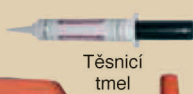

Těsnící tmel

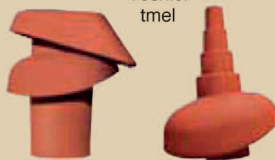

Nástavec pro odvětrání kanalizace



Nástavec pro anténu

Technické údaje:

Celková šířka	263 mm*
Celková délka	425 mm*
Krycí šířka	210 mm*
Krycí délka	353 mm*
Hmotnost 1 ks	3,1 kg*
Potřeba na 1 m ²	13,5 ks*
Bezpečný sklon	22°
S těsným podstřeším	16°
S vodotěsným podstřeším	12°
Počet kusů na paletě	240 ks*
Hmotnost palety	769 kg*

* TECHNICKÉ ÚDAJE DLE AKTUÁLNÍ VÝROBY

Barvy: rezná; engoby: červená, hnědá, černá

Z důvodu správné funkčnosti celého střešního pláště je nutné provedení podstřeší v souladu s normami a pravidly! (Dle ČSN 73 1901, „Pravidel pro navrhování a provádění střech“ a technických podmínek firmy TONDACH.)

Výše uvedené rozměry jsou orientační. Tašky TONDACH jsou z přírodního materiálu, při jehož zpracování se mohou vyskytnout malé rozměrové odchylky. Proto je nutné při dodávce tašek před nalažováním přeměřit krycí délku a šířku dle zásad pokrývačského řemesla (viz Pravidla pro navrhování a provádění střech vydané CKPT Čech a Moravy).

Jirčanka 13 taška základní

Drážková taška se spojitým systémem drážek v hlavové i boční části, který poskytuje krytině vynikající vlastnosti při ochraně staveb proti povětrnostním vlivům. Může se klást v poměrně nízkých sklonech (již od sklonu 22°, s pojistnou hydroizolací od 12°).

Jirčanka 13 taška okrajová levá, taška okrajová pravá

Umožňuje konstrukčně výhodné řešení okrajového ukončení střechy. Taška má do strany tvarovanou patku (okapničku), snižující odkap na štitovou stěnu. Bočnice (lem) má výšku 85–100 mm.

Jirčanka 13 taška protisněhová

Taška má zabránit sjíždění sněhu z plochy střechy. Klade se ve druhé řadě u okapu zcela průběžně a následně dle místních sněhových podmínek a sklonu střechy diagonálně po celé ploše, cca 2–5 ks/m².

Jirčanka 13 taška větrací – cca 25 ks/100 m²

Naplňuje zásady větraného střešního pláště. Větrací průřez je cca 20 cm². Osazuje se v druhé řadě po obou stranách hřebene (ev. nároží) v potřebném množství dle požadavků norem a pravidel.

Jirčanka 13 taška pro připojení hřebene

Slouží k napojení střechy na hřeben. Pokládá se do první řady tašek od hřebene. Zvýšené části na hlavě tašky vytváří rovinu s klenutým profilem a umožňují přiložení hřebenáčů bez použití větracího pásu hřebene.

Jirčanka 13 taška pro připojení hřebene okrajová levá

Umožňuje nejvhodnější okrajové ukončení střechy a napojení hřebene. Bočnice (lem) má výšku 85–100 mm (jako taška okrajová levá).

Jirčanka 13 taška pro připojení hřebene okrajová pravá

Umožňuje nejvhodnější okrajové ukončení střechy a napojení hřebene. Bočnice (lem) má výšku 85–100 mm (jako taška okrajová pravá).

Jirčanka 13 taška prostupová

Základní taška, která s doplňky (nástavec pro odvětrání kanalizace – sada, nástavec pro anténu) tvoří keramický komplet esteticky zapadající do rázu střechy.

Střední krycí délka:

Položíme 12 tašek lícem dolů, jak je znázorněno na obrázku. Měříme délku 10 tašek jednou s vůlí v drážkách, podruhé nadoraz v drážkách. Aritmetickým průměrem z měření 10 tašek získáme krycí délku. Podobným způsobem se stanoví krycí šířka.

$$\text{Střední krycí délka} = \frac{l_1 + l_2}{20}$$

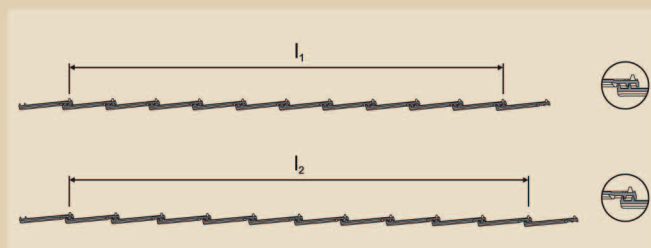

Pálená střešní taška je přírodní výrobek – mohou proto na základě rozdílného složení surového materiálu vzniknout při výpálu drobné barevné rozdíly. Abychom dosáhli co nejjednoduššího vzhledu střechy, je nutné tašky při pokrývání brát střídavě z více palet.

Jirčanka 13

Větrání a odvětrání

V zásadě platí, že u každé konstrukce střechy, nezávisle na sklonu střechy, musí být možné vedení vzduchu pod střešní krytinou. Větrací otvory u okapové hrany, resp. odvětrávací otvory u hřebene v závislosti na délce krokve a sklonu střechy jsou uvedeny v normách a pravidlech a technických podmínkách výrobce.

Okap

Rozlaťování u okapu je též odvislé od typu a výšky žlabu při určitém sklonu.

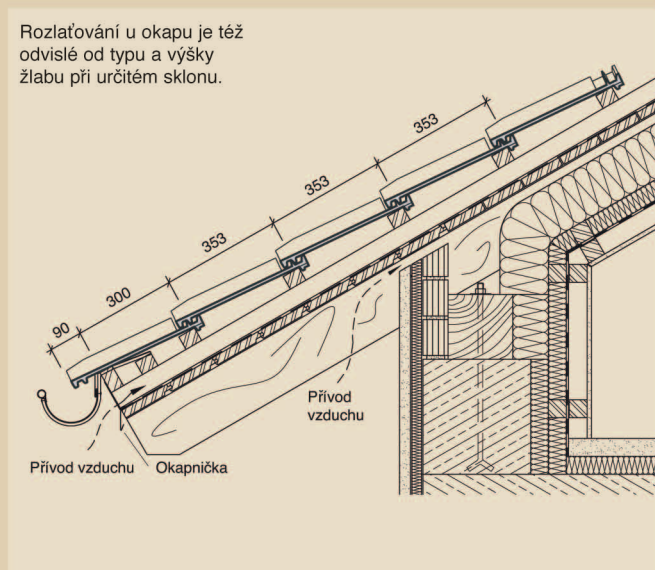

Opatření proti účinkům větru

Podle místních poměrů (např. mapa větrových oblastí ČSN P ENV 1991-2-4), druhu střešních tašek, resp. podle střešního sklonu je nutné počítat se zabezpečením tašek proti náporům větru. Rozhodující je přitom výška hřebene, tvar a sklon střechy, krytina, typ a poloha budovy a část střechy (roh střechy, okrajová hrana, plocha) a technické podmínky výrobce (Pravidla pro navrhování a provádění střech).

Hřeben

Rozlaťování při pokládce (taška pro připojení hřebene, hřebenáč drážkový č. 2 a latě 30 x 50 mm).

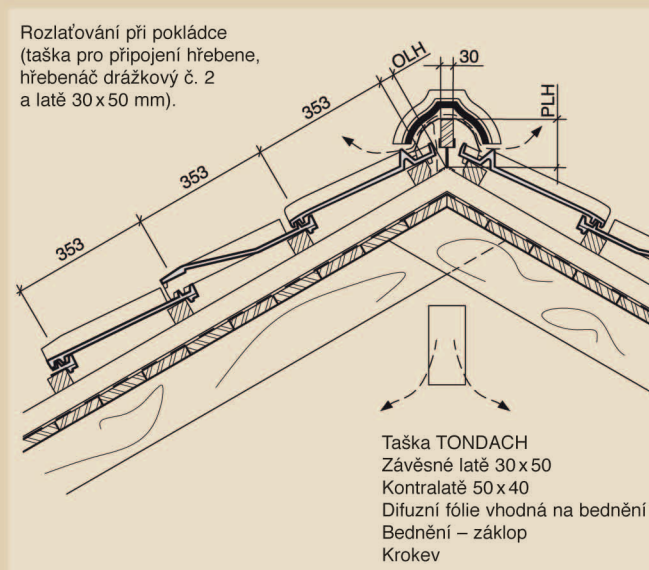

Odstup latě od hřebene (OLH) je variabilní a řídí se podle příslušného sklonu střechy dle detailního nákresu hřebene (PLH – převýšení latě nad hřebenem resp. kontralatěmi).

Vzdálenost latí od vrcholu hřebene (v mm):

Latě 30 x 50 mm, při použití základní tašky a hřebenáče drážkového č. 2 – š. 21 cm.

Sklon střechy	OLH	PLH
20°	cca 45	cca 105
25°	cca 45	cca 100
30°	cca 40	cca 95
35°	cca 35	cca 90
40°	cca 35	cca 80
45°	cca 30	cca 70
50°	cca 25	cca 75

PLH nároží = 130 mm

Taška okrajová levá

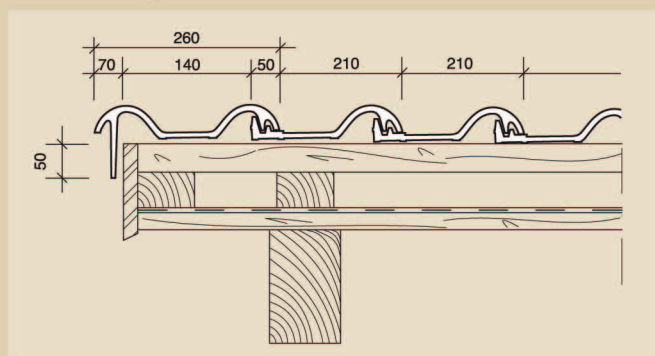

Vzdálenost latí od vrcholu hřebene (v mm):

Latě 30 x 50 mm, při použití tašek pro připojení hřebene a hřebenáče drážkového č. 2 – š. 21 cm.

Sklon střechy	OLH	PLH
20°	cca 45	cca 130
25°	cca 40	cca 125
30°	cca 35	cca 120
35°	cca 30	cca 115
40°	cca 25	cca 110
45°	cca 20	cca 105
50°	cca 15	cca 100

Taška okrajová pravá

